



AUTORIZAȚIE DE CONSTRUIRE / DESFIINȚARE

Nr. 222/107EiAD/L/46048 din 27.11.2019

Urmare cererii adresate de⁽¹⁾ S.C. ENGIE ROMÂNIA S.A. prin S.C. PROSPER GAZ S.R.L. pentru
S.C. EURO VIAL RESIDENCE S.R.L.

cu domiciliul⁽²⁾ în județul _____ municipiul București
sediul _____ orașul _____
comuna _____
satul _____ sectorul 2, cod poștal _____
strada Bd. Basarabia nr. 69 bl. A16a sc. 1 et. 1 ap. 6
telefon / fax _____ e-mail _____

înregistrată la nr. 46048 din 25.10. 2019 și completată cu adresa nr. 49135 din 14.11.2019.

În conformitate cu prevederile Legii nr.50/1991, privind autorizarea executării lucrărilor de construcții, republicată, cu modificările și completările ulterioare, se

AUTORIZEAZĂ :

EXECUTAREA LUCRĂRILOR DE CONSTRUIRE / DESFIINȚARE pentru:

⁽³⁾

RACORD GAZE NATURALE L = 7 m (montat 2 m în domeniul public și 4 m în domeniul proprietate privată) executat din conducta de distribuție pozată pe Drumul Lăpuș.

Regulatorul de presiune se va monta într-o firidă specială, amplasată exclusiv în interiorul proprietății beneficiarului, fără afectarea accesului auto și pietonal în incintă.

Se va respecta întocmai graficul de execuție aprobat de administratorul zonei (ADP Sector 1).

Pe parcursul executării lucrărilor se vor respecta prevederile legislației în vigoare cu privire la protecția mediului înconjurător și a proprietăților învecinate.

Orice alte lucrări sunt interzise.

NOTĂ:

Proiectantul, executantul și beneficiarul răspund pentru exactitatea și veridicitatea datelor și înscrisurilor cuprinse în documentația ce a stat la baza emiterii prezentei autorizații de construire.

În conformitate cu prevederile art. 7, alin.(9) din Legea nr.50/1991, privind autorizarea executării lucrărilor de construcții, republicată, cu modificările și completările ulterioare: Autoritatea emitentă a autorizației nu este responsabilă pentru eventualele prejudicii ulterioare cauzate de existența, la momentul emiterii actului, a unor litigii aflate pe rolul instanțelor judecătorești privind imobilul – teren și/sau construcții – responsabilitatea aparținând solicitantului.

- pe imobilul - teren și/sau construcții - situat în municipiul București sectorul 1 cod poștal _____
strada DRUMUL LĂPUȘ nr. 121 bl. _____ sc. _____ et. _____ ap. _____

Cartea funciară⁽⁴⁾ 258675
Fișa bunului imobil
sau nr. cadastral 258675

- lucrări în valoare⁽⁵⁾ de 5508.62 lei _____

- în baza Documentației tehnice – D.T. pentru autorizarea executării lucrărilor de construire (DTAC + ~~DTOE~~), respectiv desființarea construcțiilor (DTAD) nr.⁽⁶⁾: _____ B – 1543 / 2019 _____, au fost elaborate de _____ S.C. Prosper Gaz S.R.L. cu sediul în județul _____ J40/17900/1994 _____ municipiul / orașul / comuna _____ București _____ sectorul / satul _____ 2 _____ cod poștal _____ - 35 B-dul Basarabia _____ nr. _____ 69 _____ bl. _____ A16a _____ sc. _____ 1 _____ et. _____ 1 _____ ap. _____ 6 _____, respectiv de _____ - arhitect / conductor arhitect cu drept de semnătură, înscris în Tabloul Național al Arhitecților cu nr. _____ - _____, în conformitate cu prevederile Legii nr.184/2001 privind organizarea și exercitarea profesiei de arhitect, republicată, aflat în evidența Filialei teritoriale _____ - _____ a Ordinului Arhitecților din România.

CU PRIVIRE LA AUTORIZAREA EXECUTĂRII LUCRĂRILOR SE FAC URMĂTOARELE PRECIZĂRI:

- A. **DOCUMENTAȚIA TEHNICĂ – D.T. (DTAC + ~~DTOE SAU DTAD~~) – VIZATĂ SPRE NESCHIMBARE – IMPREUNĂ CU TOATE AVIZELE ȘI ACORDURILE OBTINUTE, PRECUM ȘI ACTUL ADMINISTRATIV AL AUTORITĂȚII COMPETENTE PENTRU PROTECȚIA MEDIULUI, FACE PARTE INTEGRANTĂ DIN PREZENTA AUTORIZAȚIE.**

Nerespectarea întocmai a documentației - vizată spre neschimbare (inclusiv a avizelor și acordurilor obținute) constituie infracțiune sau contravenție, după caz, în temeiul prevederilor art.24 alin.(1), respectiv art.26 alin.(1) din Legea nr.50/1991 privind autorizarea executării lucrărilor de construcții, republicată.

În conformitate cu prevederile art.7 alin.(15) – (15¹) din Legea nr.50/1991 și cu respectarea legislației pentru aplicarea Directivei Consiliului 85/337/CEE (Directiva EIA) privind evaluarea efectelor anumitor proiecte publice și private asupra mediului, în situația în care în timpul executării lucrărilor și numai în perioada de valabilitate a autorizației de construire survin modificări de temă privind lucrările de construcții autorizate, care conduc la necesitatea modificării acestora, titularul are obligația de a solicita o nouă autorizație de construire.

B. TITULARUL AUTORIZAȚIEI ESTE OBLIGAT:

1. Să anunțe data începerii lucrărilor autorizate, prin trimiterea înștiințării conform formularului anexat autorizației (formularul-model F.17) la autoritatea administrației publice locale emitentă a autorizației.
2. Să anunțe data începerii lucrărilor autorizate, prin trimiterea înștiințării conform formularului anexat autorizației (formularul-model F.18) la Inspectoratul în Construcții al județului/municipiului București, împreună cu dovada achitării cotei legale de 0,1% din valoarea autorizată a lucrărilor de construcții și instalații aferente acestora.
3. Să anunțe data finalizării lucrărilor autorizate, prin trimiterea înștiințării conform formularului anexat autorizației (formularul-model F.19) la Inspectoratul în Construcții al județului/municipiului București, odată cu convocarea comisiei de recepție.
4. Să păstreze pe șantier - în perfectă stare - autorizația de construire și documentația tehnică – DT (DTAC+~~DTOE/DTAD~~) vizată spre neschimbare, pe care le va prezenta la cererea organelor de control, potrivit legii, pe toată durata executării lucrărilor.
5. În cazul în care, pe parcursul executării lucrărilor, se descoperă vestigii arheologice (fragmente de ziduri, ancadramente de goluri, fundații, pietre cioplite sau sculptate, oseminte, inventar monetar, ceramic etc.) să sisteze executarea lucrărilor, să ia măsuri de pază și de protecție și să anunțe imediat emitentul autorizației, precum și Direcția județeană pentru cultură, culte și patrimoniu.
6. Să respecte condițiile impuse de utilizarea și protejarea domeniului public, precum și de protecție a mediului, potrivit normelor generale și locale.
7. Să transporte la _____ groapa de gunoi ecologica _____ materialele care nu se pot recupera sau valorifica, rămase în urma executării lucrărilor de construcții.
8. Să desființeze construcțiile provizorii de șantier în termen de _____ zile de la terminarea efectivă a lucrărilor.
9. La începerea execuției lucrărilor, să monteze la loc vizibil "Panoul de identificare a investiției" (vezi Anexa Nr.8 la Normele metodologice).
10. La finalizarea execuției lucrărilor, să monteze "Plăcuța de identificare a investiției".
11. În situația nefinalizării lucrărilor în termenul prevăzut de autorizație, să solicite prelungirea valabilității acesteia, cu cel puțin 15 zile înaintea termenului de expirare a valabilității autorizației de construire / desființare (inclusiv durata de execuție a lucrărilor).
12. Să prezinte "Certificatul de performanță energetică a clădirii" la efectuarea recepției la terminarea lucrărilor.
13. Să solicite "Autorizația de securitate la incendiu" după efectuarea recepției la terminarea lucrărilor sau înainte de punerea în funcțiune a clădirilor pentru care s-a obținut "Avizul de securitate la incendiu".
14. Să regularizeze taxa de autorizare ce revine emitentului, precum și celelalte obligații de plată ce-i revin, potrivit legii, ca urmare a realizării investiției.
15. Să declare construcțiile proprietate particulară realizate, în vederea impunerii, la organele financiare teritoriale sau la unitățile subordonate acestora, după terminarea lor completă și nu mai târziu de 15 zile de la data expirării termenului de valabilitate a autorizației de construire / desființare (inclusiv durata de execuție a lucrărilor).

[Signature]

[Signature]

Documentația tehnică (vizată spre neschimbare) și avizele prezentate – fac parte din prezenta autorizație:

NOTĂ: Executantul lucrării are obligația de a proteja rețelele edilitare (gaze, termoficare, apă, canal, telecomunicații, electrice, căi de rulare și instalațiile electrice aferente acestora etc.) și de a aduce trotuarul și partea carosabilă la starea inițială, în caz contrar se vor aplica prevederile Legii 50/1991, republicată și modificată (amendă contravențională). La efectuarea săpăturilor se va solicita asistența reprezentanților regiilor ce dețin rețele pe strada respectivă. Se va respecta întocmai graficul de execuție aprobat de ADP Sector 1, iar începerea lucrărilor de intervenție în domeniul public se va face numai după înștiințarea ADP Sector 1; încheierea procesului verbal de predare-primire a amplasamentului. Proiectantul, executantul și beneficiarul lucrărilor sunt direct răspunzători de respectarea normelor tehnice, a legislației în vigoare inclusiv a normelor de protecția muncii. În conformitate cu H.C.G.M.B. nr. 220/19.04.2018, art. 12, un exemplar al proceselor – verbale de recepție va fi înaintat emitentului avizului de intervenție / autorizației de construire. București. București. La faza de execuție se va obține acordul Brigăzii de Poliție Rutieră.

Executantul și beneficiarul sunt direct răspunzători de respectarea prevederilor HCGMB nr. 109/13.07.2004, art. 1 și 2 referitoare la obligațiile persoanelor fizice și juridice privind activitățile de transport în Municipiul București și HCGMB nr.126/21.07.2004 privind condițiile de refacere a sistemului rutier și pietonal de pe teritoriul Municipiului București.

CU-309/18TEIDD/L/29569 din 26.07.2019; Contract de vânzare - cumpărare autentificat sub nr. 886 din 26.02.2019 de notar public George Tragone (copie legalizată), cu Încheiere în dosarul nr. 18650/28.02.2019 la O.C.P.I.B., Biroul de Cadastru și Publicitate Imobiliară Sectorul 1; extras de carte funciară pentru informare eliberat în baza cererii nr. 106944/29.10.2019 de O.C.P.I.B., Biroul de Cadastru și Publicitate Imobiliară Sectorul 1;

autorizație de construire imobil locuințe colective 2S+P+5E – 36 apartamente nr. 219/11/L/45759 din 10.07.2018 eliberată de Sectorul 1 al Municipiului București (copie legalizată) și plan de situație vizat spre neschimbare anexă acesteia (copie conformă cu originalul); acord notarial – titular drept de ipotecă – pentru execuție lucrări – conform extras de carte funciară pentru informare prezentat la dosar, această sarcină nu mai este înscrisă;

avize: Distrigaz nr. 12600365 din 20.05.2019, nr. 314.266.052/27.08.2019; Apa Nova nr. 91911410 din 20.08.2019; E - Distribuție nr. 276237701 din 27.08.2019; Neticity Telecom – Aviz de traseu – 11964G din 02.09.2019; Compania Municipală Iluminat Public București nr. 3500 din 20.09.2019; PMB – Direcția de Mediu nr. 1778357 / 11146 din 15.10.2019; grafic de execuție întocmit pe tipuri de lucrări vizat de ADP Sector 1 fn; ADP Sector 1 – aviz de traseu nr. 14075 / 13.08.2019 / 16.09.2019; contract prestări servicii nr. 257/04.06.2019 încheiat între Distrigaz Sud Rețele S.R.L., S.C. ENGIE România S.A. și S.C. Prosper Gaz S.R.L., cu privire la racordarea imobilului din Drumul Lăpuș nr. 121 (art. 16 – operatorul economic - S.C. Prosper Gaz S.R.L. - este obligat să aducă terenul la starea inițială), deviz cu suprafața afectată de lucrare, declarație pe proprie răspundere a executantului (S.C. Prosper Gaz S.R.L.) cu privire la aducerea terenului la starea inițială;

NOTA: condițiile impuse prin avizele și acordurile privind utilitățile urbane și infrastructură sunt obligatorii.

Agenția pentru Protecția Mediului București nr. 17144/19.08.2019;

D.T.A.C. nr. B – 1543/2019, verificat de verificator de proiecte atestat ing. Popescu Florin nr. V140700122; Referat de verificare 434/23.10.2019; Ordin de lucru nr. 12610980 din 20.06.2019.

⁽¹⁾ Numele și prenumele solicitantului

⁽²⁾ Adresa solicitantului

⁽³⁾ Denumirea lucrării, descrierea concisă a lucrărilor autorizate, precum și alte date extrase din PAC/PAD

⁽⁴⁾ Se completează cu datele extrase din Cartea Funciară sau din Fișa bunului imobil, după caz

⁽⁵⁾ Valoarea lucrărilor, declarată de solicitant, înscrisă în cererea de autorizare, calculată în funcție de suprafața construită desfășurată a construcțiilor ori valoarea lucrărilor de construcții și instalații aferente din devizul general al investiției

⁽⁶⁾ Se completează cu nr. proiectului și data elaborării

S.C. ENGIE România S.A. prin S.C. Prosper Gaz S.R.L. pentru
S.C. Euro Vial Residence S.R.L.
Drumul Lăpuș nr. 121
Nr. înregistrare 46048/25.10.2019
Brașament gaze naturale

C. DURATA DE EXECUȚIE A LUCRĂRILOR este de 30 luni / zile calculată de la data începerii efective a lucrărilor (anunțată în prealabil), situație în care perioada de valabilitate a autorizației se extinde pe întreaga durată de execuție a lucrărilor autorizate.

D. TERMENUL DE VALABILITATE AL AUTORIZAȚIEI este de 12 luni / zile de la data emiterii, interval de timp în care trebuie începute lucrările de execuție autorizate.

p. Primar
Viceprimar,

DANIELA POPA



Întocmit,

Ioana - Mihaela Manta

p. Secretar General

Consilier juridic, clasa I, grad profesional superior,

OVIDIA ILEANA LUPAȘCU

Arhitect Șef,

CIOBANU OPRESCU OLIVIA - ANA

Șef Serviciu,

Ing. Sanda - Dorina Teodorescu

Taxa de autorizare în valoare de 11 lei a fost achitată conform chitanței nr. 184022 (64) din 25.10.2019.

Prezenta autorizație a fost transmisă solicitantului direct / prin poștă la data de 05.12.2019 însoțită de 1 (un) exemplar(e) din documentația tehnică, împreună cu avizele și acordurile obținute, vizate spre neschimbare.

În conformitate cu prevederile Legii nr.50/1991 privind autorizarea executării lucrărilor de construcții, republicată, cu modificările și completările ulterioare,

SE PRELUNGEȘTE VALABILITATEA
AUTORIZAȚIEI DE CONSTRUIRE / DESFIINȚARE

de la data de _____ până la data de _____

După această dată, o nouă prelungire a valabilității nu este posibilă, solicitantul urmând să obțină, în condițiile legii, o altă autorizație de construire/desființare.

PRIMARUL SECTORULUI 1
AL MUNICIPIULUI BUCUREȘTI,

SECRETAR GENERAL / SECRETAR

ARHITECT ȘEF,

ÎNTOCMIT,

ȘEF SERVICIU,

Data prelungirii valabilității : _____

Achitat taxa de : _____ lei, conform chitanței nr. _____ din _____

Transmis solicitantului la data de _____ direct / prin poștă.

PLAN SITUAȚIE

(scara 1:500)

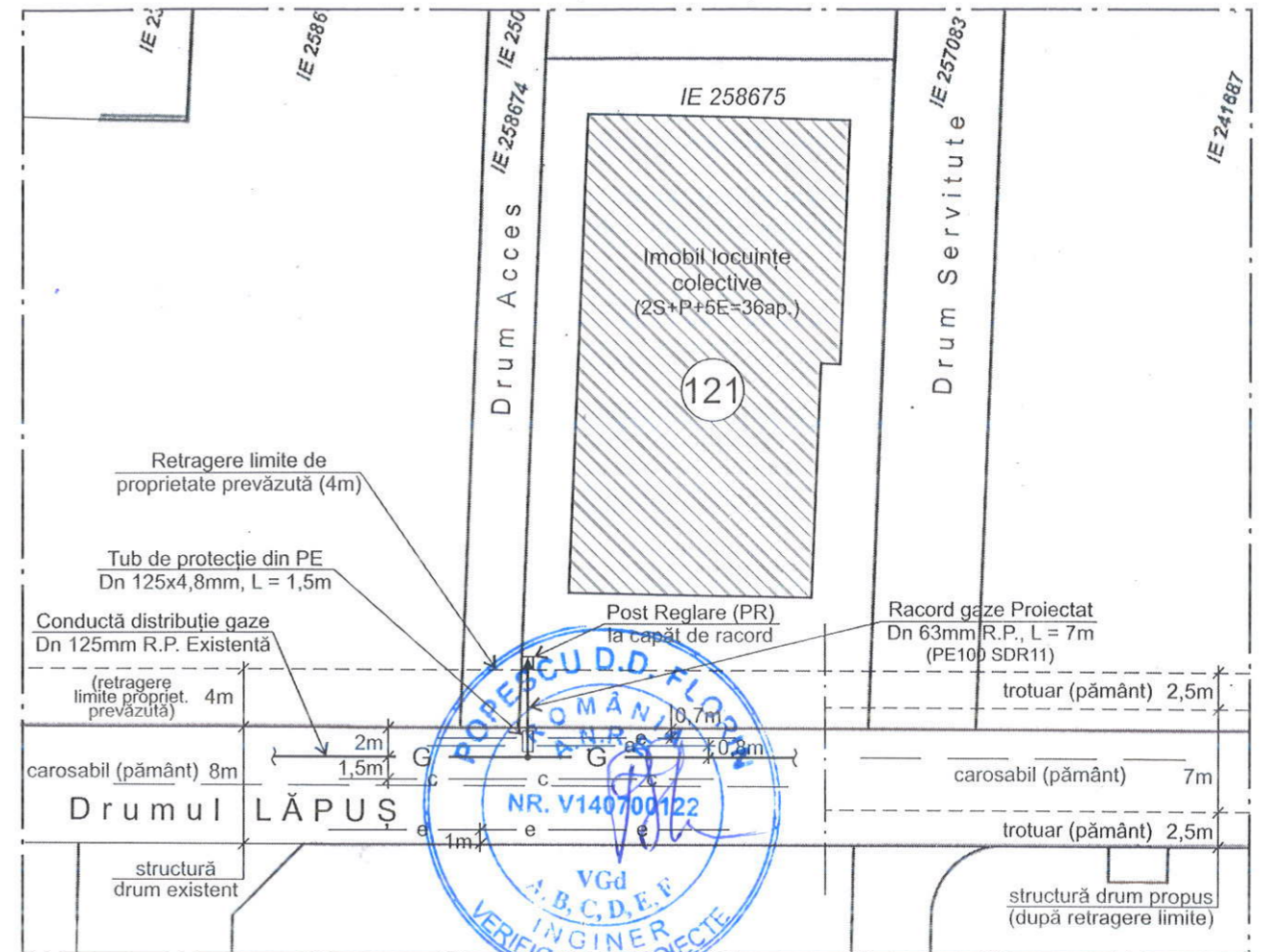

LEGENDĂ:

- G — Conductă gaze naturale Existentă
- R — Racord gaze R.P. și PR Proiectat
- e — Cabluri electrice subterane existente
- a — Conductă de alimentare cu apă
- c — Rețea de canalizare

NOTĂ DE CONSUM:

Q necesar: 36 C.T. x 2,70 = 97,20 mc/h
 36 P.G. x 0,40 = 14,40 mc/h
TOTAL Debit = 111,60 mc/h

PROIECTARE: **MUNTEANU CĂLIN**

INSTALATOR AUTORIZAT
GAZE NATURALE

Tip PC/D, Legitimatie nr. 211140059
 Tip PG/D, Legitimatie nr. 111140059
 Permis de construire nr. 131/2015/02.01.2020

EXECUȚIE:

GEORGICĂ
CNP 1630425100026

INSTALATOR AUTORIZAT GAZE
NATURALE, Tip EGIU,EGD

EGIU Legitimatie nr. 405152568/17.05.2015
 EGD Legitimatie nr. 505152292/17.05.2015

Verificator	Numele	Semnătura	Cerința	Referat/Expertiza Nr. / Data
Verificat	ing. V. I. L.	<i>[Signature]</i>		OPERATOR S.D.: S.C. DISTRIGAZ Sud Rețele S.R.L. BENEFICIAR: EURO VIAL RESIDENCE S.R.L.
Proiectat	ing. Munteanu C.	<i>[Signature]</i>		Proiect: B-1543 2019
Șef proiect	ing. Munteanu C.	<i>[Signature]</i>	SCARA: 1:500	TITLU PROIECT: Racord G.N. - DRUMUL LĂPUȘ Nr. 121, SECTOR 1, BUCUREȘTI Dn 63mm R.P. (PE100 SDR11), L = 7,0m
Desenat	ing. Munteanu C.	<i>[Signature]</i>	DATA: Oct. 2019	Faza: PT+DE
Verificat	ing. V. I. L.	<i>[Signature]</i>		TITLU PLANȘĂ: PLAN SITUAȚIE, SCHEMĂ IZOMETRICĂ, SECȚIUNE LONGITUDINALĂ ȘI TRANSVERSALĂ, DETALII EXEC.
				Planșa: BG 01

NOTĂ:

Probele de presiune cu aer vor fi executate corespunzător treptei de medie pres.:
 - proba de rezistență: p = 9 bar, t = 1 h;
 - proba de etanșitate: p = 6 bar, t = 24 h.
 La intersecția cu instalații subterane existente, trasate orientativ pe planul de situație, racordul de gaze se va proteja cu tub de prot. din PE Dn 125mmx4,8mm (SDR26).
 Lucrarea se va executa conform normativului NTPEE - 2018.

SCHEMĂ IZOMETRICĂ

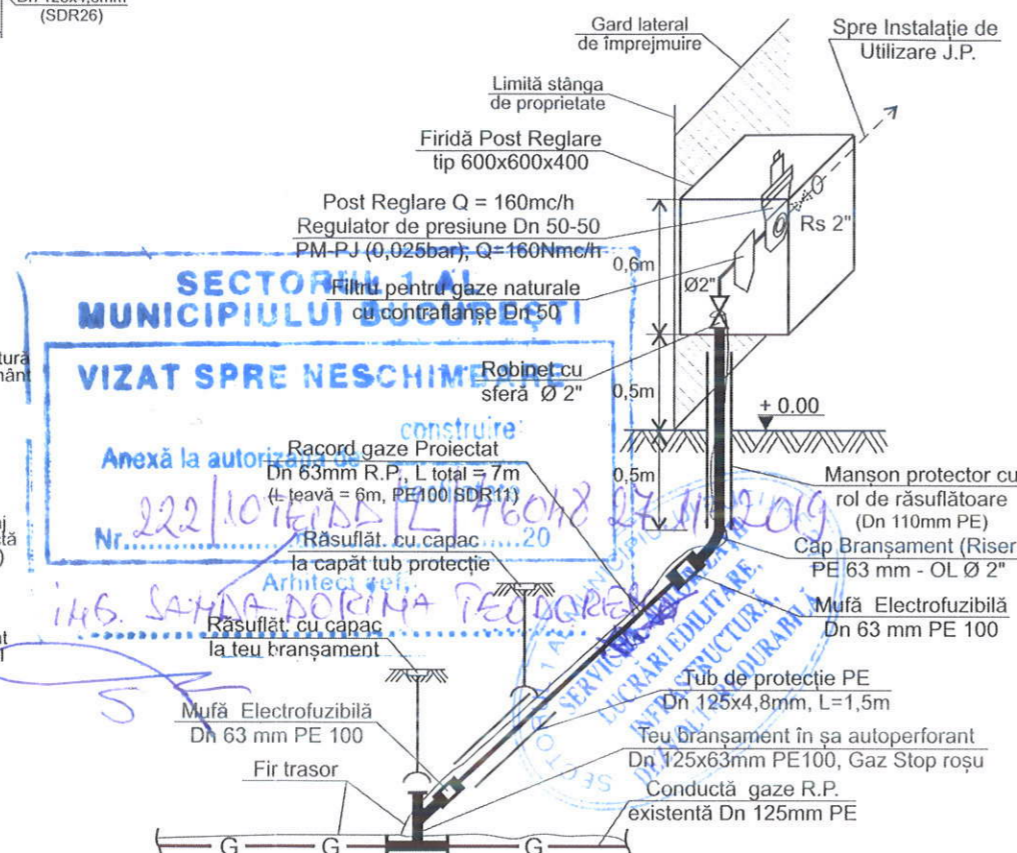

SECȚIUNE LONGITUDINALĂ

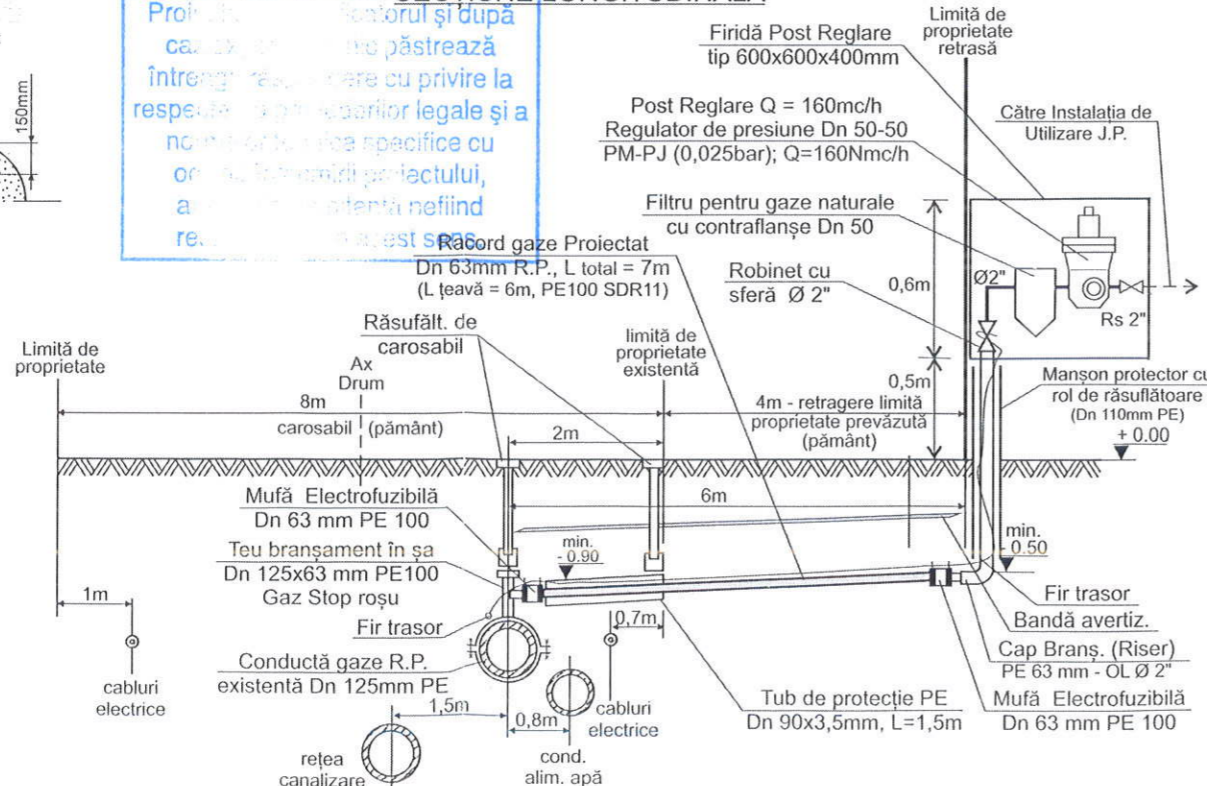

Proiectantul este responsabil și răspunde în fața autorităților competente cu privire la respectarea tuturor normelor legale și a normelor tehnice specifice cu privire la proiectul de execuție, acestea nefiind reproduse în acest proiect.

DETALIU TUB PROTECȚIE

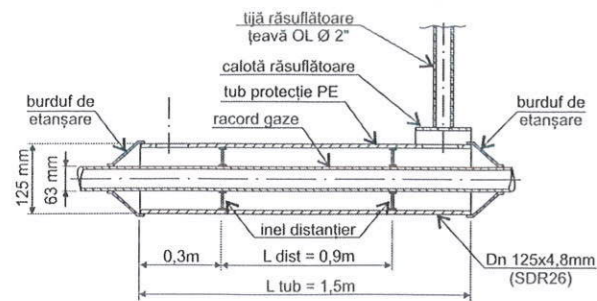

SECȚIUNE TRANSVERSALĂ Traseu Racord gaze Proiectat

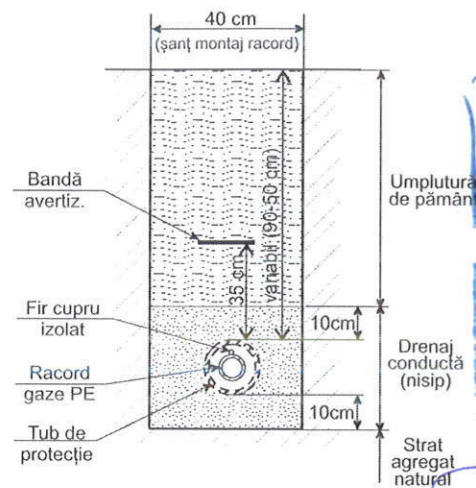

Răsuflătoare cu capac

